

K36CDA-1NE

- ・オートアイリスレンズ搭載
- ・自動電子シャッター、逆光補正、オートゲインコントロール機能搭載
- ・解像度350TV本の高画質



定価 ¥49,000

仕 様	
撮 像 素 子	1/3インチCCD
有 効 画 素 数	27万画素
解 像 度	350TV本
映 像 出 力	1V _{p-p} 75Ω
同 期 方 式	内部
S / N 比	48dB
最 低 照 度	0.5ルクス (F/2.0)
消 費 電 力	1.5W
電 源	DC12V
走 査 方 式	2:1インターレース
ゲインコントロール	自動
逆 光 補 正	自動
電 子 アイリス	自動; 1/60~1・100,000秒
レ ン ズ	f=4.0mm/F2.0 オートアイリス
作 動 温 度	-10°C~+50°C
質 量	380g
寸 法	119(D)×98(H)mm

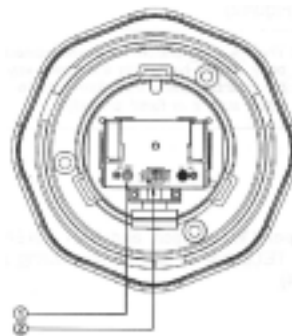
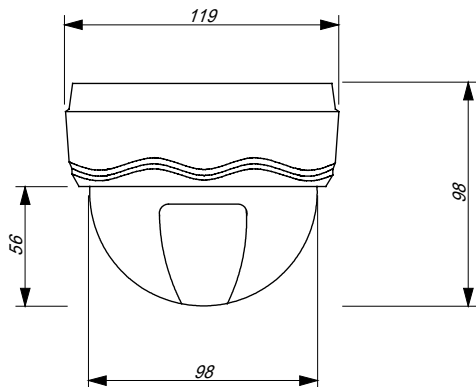

- ① DCレベル:
アイリスレベル調整
- ② 機能スイッチ:
1. AES(自動電子シャッター)
2. BLC(逆光補正)
3. AGC(オートゲインコントロール)
4. FL(フリッカーレス)

株式会社アイネットジャパン

〒572-0803
大阪府寝屋川市梅が丘 1 丁目 5-21
☎072-820-3260 Fax:072-821-9719
E-MAIL: info@i-net-japan.net

●総販売代理店

株式会社近畿システムプラン
〒572-0803
大阪府寝屋川市梅が丘 1 丁目 5-21
☎072-820-0122 Fax:072-821-3947

●本仕様書掲載商品の価格には消費税は含まれておりません。